

5 СЕРИЯ: 5.2 K iD

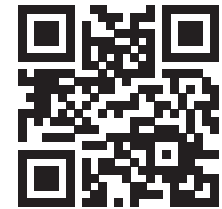

 МАКС. ГРУЗОПОДЪЕМНОСТЬ 890 КГ	 МОЩНОСТЬ ДВИГАТЕЛЯ 25 лс 18,5 кВт	 СКОРОСТЬ 14 км/ч	 ГИДРОПОТОК 42 л/мин	 ВЫСОТА ПОДЪЕМА 2,75 м
---	---	---	---	---



Модель	5.2 K iD
Двигатель	Kubota D902 - 3 цили. - 898 см ³
Экологический стандарт	Stage V
Мощность/Крутящий момент	18,5 кВт - 25 лс / 55 Нм @ 2400 об. мин.
Топливо	Дизель
Трансмиссия	Гидростатическая
Скорость (макс.) ⁽¹⁾	14 км/ч
Поток гидравлической жидкости	42 л/мин.
Макс. высота подъема	2,75 м
Опрокидывающая нагрузка, макс. ⁽²⁾	1110 кг
Грузоподъемность в положении прямо, макс. ⁽³⁾	890 кг
Отрывное усилие / 50 см	800 кг
Толкающее усилие (с)	900 кгс
Удельное давление на грунт (стандартные шины)	905 кг/м ²
Радиус поворота: внутренний/внешний	890/1890 мм
Стандартные шины (Тракторный профиль)	23x8.50-12
Вес	1020 кг
Код	C977020

⁽¹⁾ Максимальная скорость, которая может быть достигнута при использовании шин самого большого диаметра на ровной поверхности и на машине без навесного оборудования.

⁽²⁾ Предел опрокидывания с задними противовесами и стрелой, приподнятой над землей. Вес навесного оборудования включен.

⁽³⁾ Максимальный вес, который можно поднять с земли, машина стоит прямо с задними противовесами. Вес навесного оборудования включен.

Примечание: Подробный график нагрузки см. в Руководстве по эксплуатации..

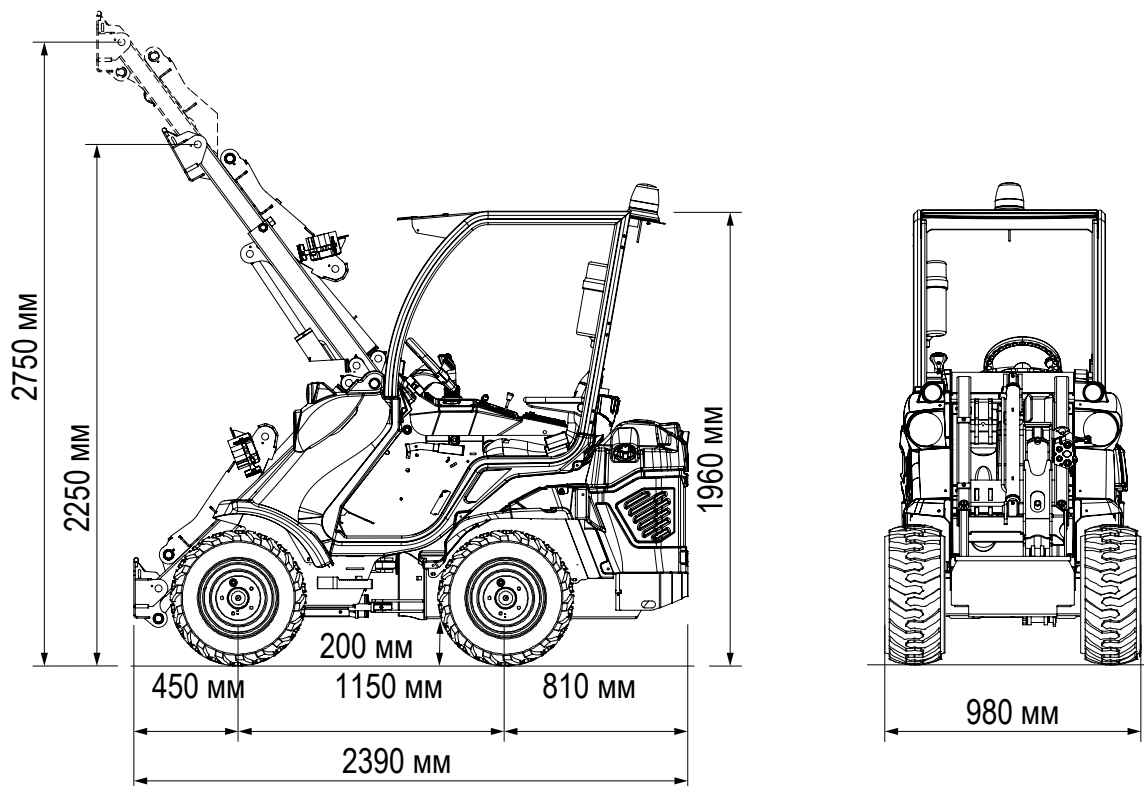

Размер шин	Вес	Ширина
23x8.50-12	1960 мм	980 мм
23x10.50-12 ET-25	1960 мм	1090 мм
27x8.50-15	2010 мм	1000 мм
26x12.00-12 ET-50	1998 мм	1200 мм

ОСОБЕННОСТИ

- Дизельный двигатель Kubota D902, 3 цилиндра - 898 см³, жидкостное охлаждение, электрический запуск, свечи накаливания
- Двигатель, соответствующий стандартам Stage V and Tier 4 Final
- Сверхпрочные панели корпуса
- Охладитель гидравлического масла
- Насос переменной производительности с гидравлическим пилотным управлением
- Гидравлический мультikonнектор
- Н-образная телескопическая стрела (с функцией самовыравнивания)
- 4-х функциональный джойстик
- ROPS-FOPS Уровень 1
- Графический LCD дисплей с запрограммированным сервисным интервалом
- 4WD гидростатические двигатели с прямым приводом и пропорциональным сервоуправлением
- 2 передних рабочих фонаря
- Эргономичное сиденье с подлокотниками, ремнем безопасности и регулировкой положения
- Механический стояночный тормоз
- Высокоэффективные колесные моторы
- Система Динамической Блокировки (DBS)